

Instalación / Instrucciones de montaje

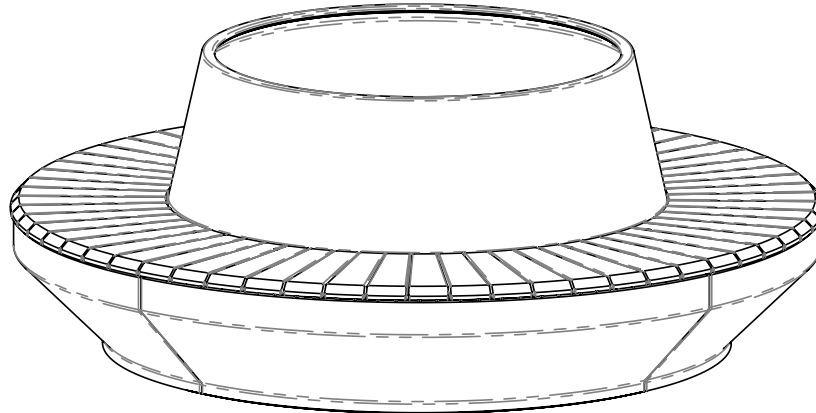

El producto envía varias piezas. Se requerirá algo de montaje y desmontaje para que quede independiente o anclado.

Puede encontrar información sobre el cuidado de los productos y materiales Tournesol visitando: <https://tournesol.com/care> donde puede descargar documentos de cuidado y mantenimiento.

INCLUIDO

GFRC Plantadora	1 pc.
GFRC Cuarto de base	4 pcs.
Secciones superiores de madera	4 pcs.
¼"-20 Tornillo de cabeza hueca	12 pcs.
¼" Arandela plana	12 pcs.
3/8"-16 Tornillo de cabeza Hexagonal	16 pcs.
3/8" Tuerca hexagonal	16 pcs.
3/8" Arandela plana	32 pcs.

NECESARIO PARA CONECTAR

No incluido

3/16" broca hexagonal con destornillador sin impacto o herramienta manual

9/16" llaves de tubo o de caja

Brocas para mampostería, taladro percutor

Anclajes no corrosivos, herrajes con arandelas de defensa.

Opcional: Sellador para puntos de anclaje y herrajes.

Las unidades deben trasladarse en su embalaje de envío a un lugar cercano a su ubicación final instalada. Retire con cuidado los materiales de embalaje e inspeccione las unidades en busca de daños que puedan haber ocurrido durante el envío. Si se han producido daños, infórmelo inmediatamente al transportista en el momento de la entrega.

 Las bases GFRC tienen puntos de elevación disponibles para desplazarse en distancias cortas. Estos se pueden cortar (quitar) una vez que se completa la colocación.

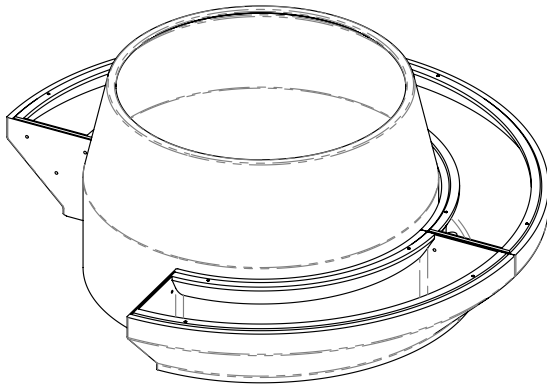

Fig. 1

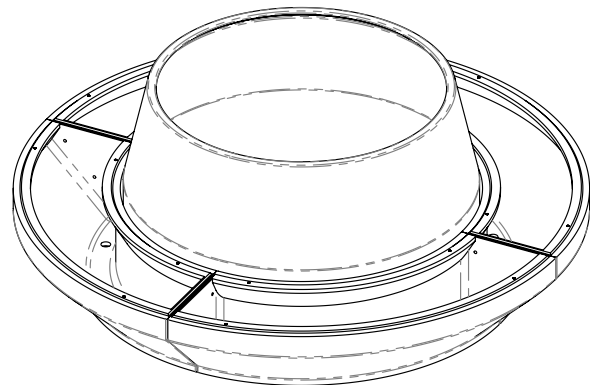



Fig. 2

PASO 1

Coloque la jardinera en el lugar de posición final. Coloque los cuatro segmentos del banco alrededor de la maceta (figuras 1 y 2). Retire la superficie del banco de cada uno desatornillando los cuatro tornillos de cabeza hueca de 1/4"-20 con un destornillador hexagonal de 3/16" (figuras 3 y 4).

 Tome nota de mantener juntas las piezas de la superficie del banco y de la base (márquelas con cinta adhesiva o colóquelas en su posición).

PASO 2

Una vez establecida la ubicación deseada para el anclaje, la cantidad y el tipo de anclaje (verifique con el gerente del proyecto), asegúrese de que la superficie esté nivelada o coloque cuñas alrededor de la ubicación del anclaje. Las condiciones desiguales de la superficie pueden dañar el producto.

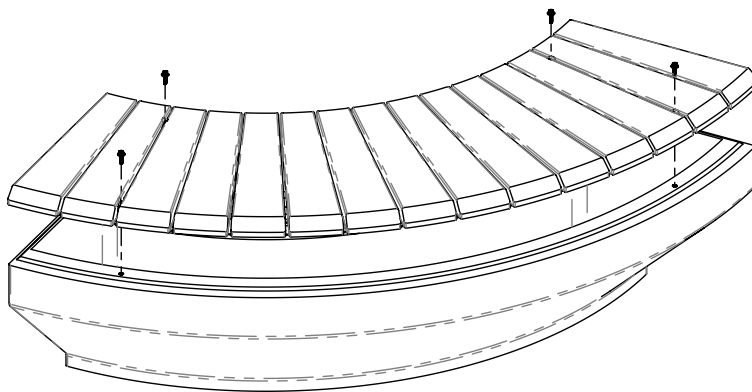

Fig. 3

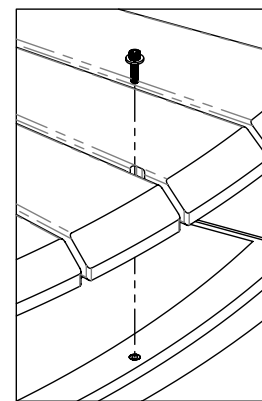



Fig. 4

PASO 3 (solo anclaje)

Con las bases de GFRC en su lugar, marque y perforo orificios en cada base para los anclajes según corresponda (para acomodar el estilo de anclaje y los herrajes seleccionados). Limpie cualquier residuo del interior de las bases de los bancos.

 La base de GFRC tendrá orificios existentes (fig. 5) para drenaje y no debe usarse para anclaje.

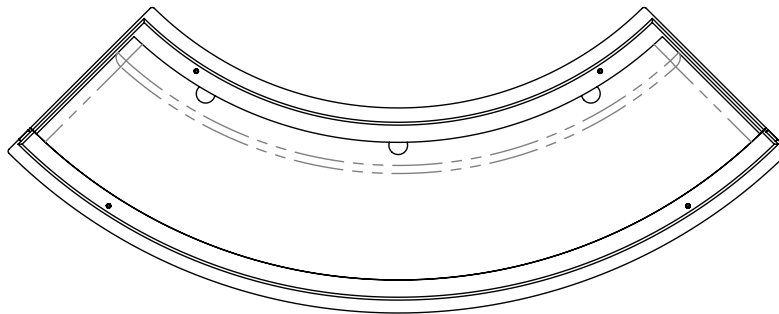

Fig. 5

PASO 4 (solo anclaje)

Si agrega anclajes al sustrato, use los orificios recién perforados en las bases del banco para marcar las ubicaciones de los anclajes en el sustrato. Taladre agujeros en el sustrato según sea necesario. Limpie cualquier residuo de la superficie del sustrato donde descansa el banco para mantener el nivel.

PASO 5

Coloque las cuatro bases GFRC en su lugar. Si está anclando, coloque anclajes y herrajes no corrosivos, pero no los apriete completamente. Conecte los segmentos del banco entre sí usando los herrajes de 3/8" suministrados (fig. 6 y 7). No apriete completamente estas conexiones.

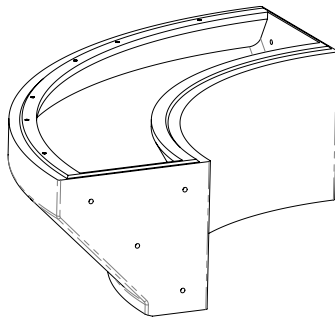

Fig. 6

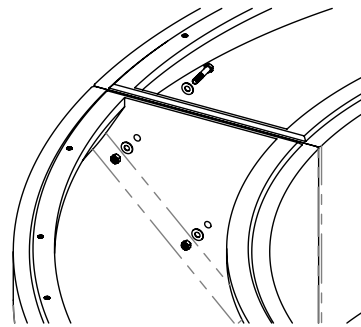

Fig. 7

PASO 6

Antes de apretar todos los herrajes, verifique que las cuatro bases estén niveladas en la superficie superior y al ras en los bordes frontales. Esto puede requerir un ligero desplazamiento o calce de las bases para lograrlo.

PASO 7

Con las bases niveladas y alineadas, apriete los herrajes de conexión de la base y cualquier herraje de anclaje. Continúe verificando que la parte superior de las bases permanezca nivelada mientras aprieta los herrajes.

PASO 8

Fije las encimeras de los bancos a las bases de GFRC con los cuatro tornillos de cabeza hueca de 1/4"-20 usando un destornillador hexagonal de 3/16" (figuras 3 y 4). No apriete demasiado.